

# LES OPPORTUNITÉS ACCESSOIRES 2019

PRIX PROMOTIONNELS NET HT  
OFFRE VALABLE JUSQU'AU 31-12-2019



**TeCHmO**  
GROUPE **SaTeCH**  
Partenaire d'usinage

# ACCESSOIRES | ETAUX METRIQUE - REHAUSSE POUR ETAUX V75100

V75100  
75 mm x 100 mm

REF V75100  
**916€**

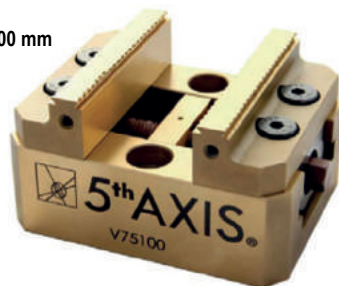

Données Techniques	V75100
Largeur mors	75 mm
Force serrage	13,5 kN
Couple serrage	61 Nm
Ouverture mors	0-105 mm
H. Denture	2,50 mm
H. mors	21 mm
Précision	0,013 mm
Poids	2,267 kgs

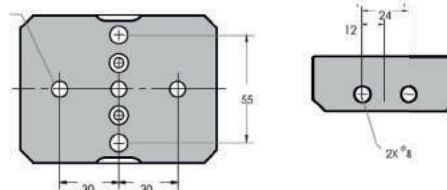
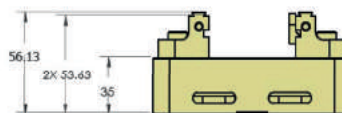
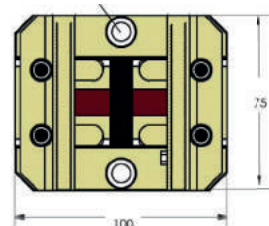

REHAUSSE POUR ETAU V75100  
VPY75 : Ø 147 mm x H 40 mm  
Montage direct :

- Haas TR-160
- Haas TR-210



REHAUSSE POUR ETAU V75100  
VPY75 & R347M : Ø 201.93 mm x H 76.2 mm  
Montage direct :

- Haas UMC-750



# ACCESSOIRES | ETAUX METRIQUE - REHAUSSE POUR ETAUX V526M

V526M  
125 mm x 150 mm

REF V526M  
**1 288€**

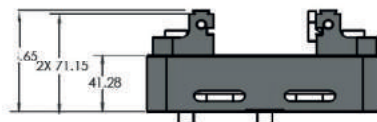
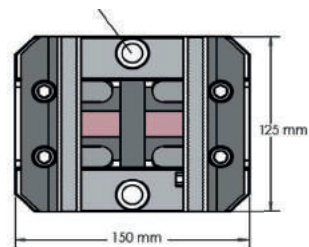
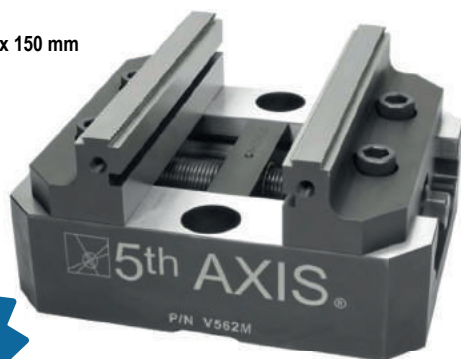

Données Techniques	V562M
Largeur mors	125 mm
Force serrage	16,01 kN
Couple serrage	61 Nm
Ouverture mors	0-155 mm
H. Denture	2,50 mm
H. mors	32,37 mm
Précision	0,013 mm
Poids	7,256 kgs

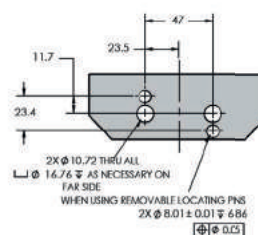
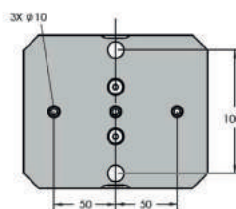

REHAUSSE POUR ETAU V562M  
VP56M : Ø 280 mm x H 102 mm  
Compatible avec V552M et V562M  
Montage direct :

- Haas UMC-70
- DMG DMU 50
- DMG DMU 70



REHAUSSE POUR ETAU V562M  
R347M : Ø 201.93 mm x H 76.2 mm  
Compatible avec V552M et V562M  
Montage direct :

- Haas UMC-750
- Haas TR-210
- Haas TR-310



# ACCESSOIRES | ETAUX METRIQUE - TOURS MULTIPPOSITIONS

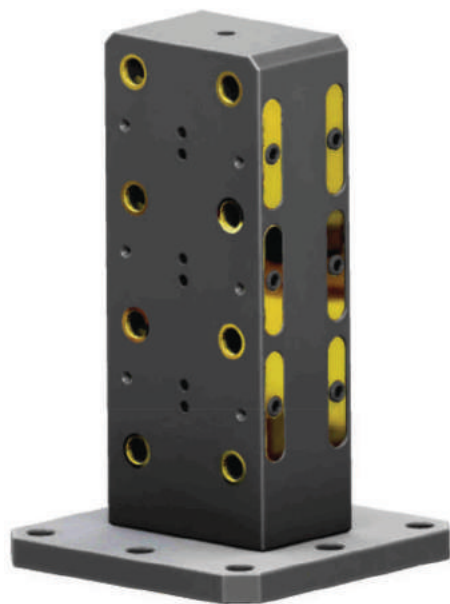

**RL96A-3002 | RL96S-3002**  
Tour à deux faces pour 4X RL 96mm, sur embase de 300 mm<sup>2</sup>

- Construction en fonte ou en aluminium
- Les guides et les verrous sont en acier trempé revêtues TIN

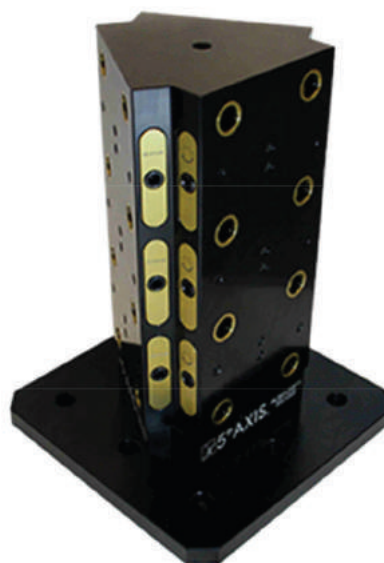

**RL96A-3003 | RL96S-3003**  
Tour à trois faces pour 6X RL 96mm, sur base de 300 mm<sup>2</sup>

- Construction en fonte ou en aluminium
- Les guides et les verrous sont en acier trempé revêtues TIN

REFERENCE	TAILLE [MM]	MONTAGE	MATIÈRE	Prix unitaire € HT
RL96A-3002	300 X 300 X H400	SPECIFIQUE MACHINE	ALUMINIUM	2757,00
RL96S-3002	300 X 300 X H400	SPECIFIQUE MACHINE	FONTE	3677,00
RL96A-3003	300 X 300 X H400	SPECIFIQUE MACHINE	ALUMINIUM	3677,00
RL96S-3003	300 X 300 X H400	SPECIFIQUE MACHINE	FONTE	4598,00



**RL69A-56 | RL96S-56**



**RL69A-6760 | RL96S-6760**



**PY20RL96-56**



**RL69A-411**



**PS20F**

REFERENCE	MATIÈRE	Prix unitaire € HT
RL96A-56	ALUMINIUM	735,00
RL96S-56	ACIER	920,00
RL96A-6760	ALUMINIUM	735,00
RL96S-6960	ACIER	920,00

REFERENCE	Prix unitaire € HT
PY20RL96-56	3682,00
RL96A-411	1104,00
PS20F	18,00

# ACCESSOIRES | KIT TOURNEVIS DINAPLUS

KITDP00000

REF 420536  
**280€ HT**

KIT DINAPLUS  
DYNAPLUS KIT  
DYNAPLUS KIT  
KIT DINAPLUS



ART. 26000

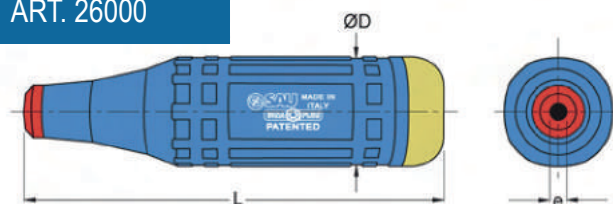

MANICO CACCIAVITE DINAPLUS  
DYNAPLUS SCREWDRIVER HANDLE  
DYNAPLUS SCHRAUBENDREHER-GRIFF  
MANCHE TOURNEVIS DYNAPLUS

## CONTENU DU KIT

- n°1 TORX T6 (Nm0,6)
- n°1 TORX T7 (Nm0,9)
- n°1 TORX T8 (Nm1,2)
- n°1 TORX T9 (Nm1,4)
- n°1 TORX T10 (Nm2,0)
- n°1 TORX T15 (Nm3,0)
- n°1 TORX T20 (Nm5,0)
- n°1 TORX PLUS IP6 (Nm0,6)
- n°1 TORX PLUS IP7 (Nm0,9)
- n°1 TORX PLUS IP8 (Nm1,2)
- n°1 TORX PLUS IP9 (Nm1,4)
- n°1 TORX PLUS IP10 (Nm2,0)
- n°1 TORX PLUS IP15 (Nm3,0)
- n°A1 TORX PLUS IP20 (Nm5,0)

ART.	(mm)			L	270../290..
	e	ØD			
26000	7,3	33,2		131,4	

ART. 270..

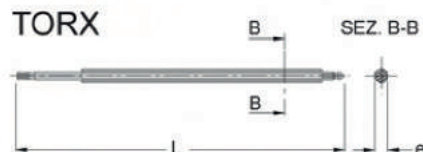

LAMA INTERCAMBIABILE  
INTERCHANGEABLE BLADE  
AUSTAUSCHBARES MESSER  
LAME INTERCHANGEABLE

ART. 290..

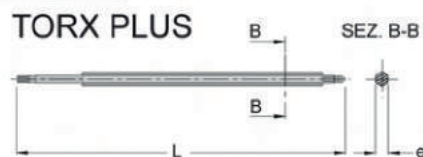

LAMA INTERCAMBIABILE  
INTERCHANGEABLE BLADE  
AUSTAUSCHBARES MESSER  
LAME INTERCHANGEABLE

ART.	(mm)		e	L	Nm <sup>Max</sup>	TIPO TYPE
	Torx	Plus				
27006	6	-	6,3	175	0,6	 LAME TORX <b>10€ HT</b>
27007	7	-	6,3	175	0,9	
27008	8	-	6,3	175	1,2	
27009	9	-	6,3	175	1,4	
27010	10	-	6,3	175	2,0	
27015	15	-	6,3	175	3,0	
27020	20	-	6,3	175	5,0	
29006	-	6IP	6,3	175	0,6	 LAME TORX PLUS <b>10€ HT</b>
29007	-	7IP	6,3	175	0,9	
29008	-	8IP	6,3	175	1,2	
29009	-	9IP	6,3	175	1,4	
29010	-	10IP	6,3	175	2,0	
29015	-	15IP	6,3	175	3,0	
29020	-	20IP	6,3	175	5,0	



## SLIM PLUS V2 BLACK

PALPEUR SLIM PLUS V2 BLACK | 001V2DB12

- DIAMÈTRE DE QUEUE : 12MM
- DE 08 | L 245 MM | B 221 MM | H 72 MM
- VOL 3,9 CDM

592250A

239 €



## SLIM PLUS V2

PALPEUR SLIM PLUS V2 | 001V2D012

- DIAMÈTRE DE QUEUE : 12MM
- DE 08 | L 245 MM | B 221 MM | H 72 MM
- VOL 3,9 CDM

592251A

239 €

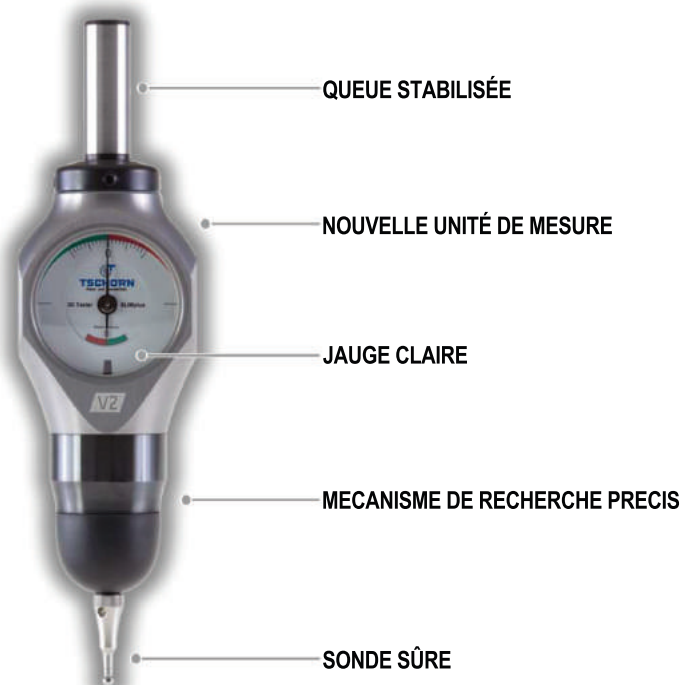

# ACCESSOIRES | FILTRES D'ENTRÉE D'AIR POUR ARMOIRE ÉLECTRIQUE

## FILTRE VELUM

INDIQUÉ POUR LA PROTECTION DE CADRES ÉLECTRIQUES



FILTRE VELUM	QTE	Codes	Prix carton € net HT	Prix unitaire € net HT
VELUM 200 FILTRE 200 MM	12	VELFIL000200.12	402,00	36,85
VELUM 300 FILTRE 300 MM	12	VELFIL000300.12	708,00	64,90
VELUM 400 FILTRE 400 MM	6	VELFIL000400.06	408,00	74,80
VELUM 500 FILTRE 500 MM	6	VELFIL000500.06	462,00	84,70
VELUM 600 FILTRE 600 MM	6	VELFIL000600.06	516,00	94,60

CHAQUE ROULEAU EST COMPOSÉ DE 110 FEUILLES

## FILTRE VELUM AIR

INDIQUÉ POUR LA PROTECTION D'ÉCHANGEURS DE CHALEUR  
| DE CLIMATISEURS | DE COMPRESSEURS |



FILTRE VELUM AIR	QTE	Codes	Prix carton € net HT	Prix unitaire € net HT
VELUM AIR 200 FILTRE 200 MM	12	VELAIRFIL200.12	422,00	38,68
VELUM AIR 300 FILTRE 300 MM	12	VELAIRFIL300.12	744,00	68,20
VELUM AIR 400 FILTRE 400 MM	6	VELAIRFIL400.06	429,00	78,65
VELUM AIR 500 FILTRE 500 MM	6	VELAIRFIL500.06	485,00	88,92
VELUM AIR 600 FILTRE 600 MM	6	VELAIRFIL600.06	540,00	90,00

CHAQUE ROULEAU EST COMPOSÉ DE 60 FEUILLES

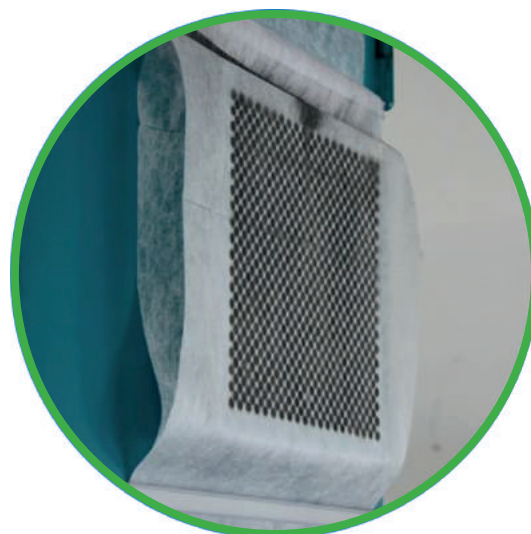

## FILTRE VELUM MOTOR

INDIQUÉ POUR LA PROTECTION DE MOTEURS ÉLECTRIQUES



FILTRE VELUM AIR	QTE	Codes	Prix carton € net HT	Prix unitaire € net HT
VELUM MOTOR 100 FILTRE Ø 100MM	36	VELMOT000100.36	1368,00	41,80
VELUM MOTOR 120 FILTRE Ø 120MM	36	VELMOT000120.36	1440,00	44,00
VELUM MOTOR 150 FILTRE Ø 150MM	18	VELMOT000150.18	828,00	50,60
VELUM MOTOR 175 FILTRE Ø 175MM	18	VELMOT000175.18	900,00	55,00
VELUM MOTOR 200 FILTRE Ø200MM	8	VELMOT000200.08	432,00	59,40
VELUM MOTOR 230 FILTRE Ø230MM	8	VELMOT000230.08	496,00	68,20
VELUM MOTOR 260 FILTRE Ø260MM	5	VELMOT000260.05	340,00	74,80
VELUM MOTOR 300 FILTRE Ø 300MM	5	VELMOT000300.05	370,00	81,40

CHAQUE FILTRE CONTIENT :

- 1 SUPPORT EN PLASTIQUE COMPLET AVEC LES AIMANTS
- 1-0 RING
- 12 FILTRES

 Consultez la démo en cliquant sur le lien [youtube.com](https://www.youtube.com)



## OUTIL DE MOLETAGE PAR COUPE | MF 21.55.20 - MF 21.55.25

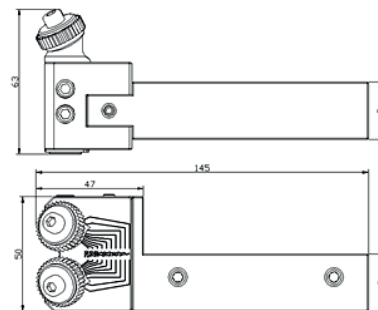

OUTIL DE MOLETAGE	VERSION	CAPACITÉ	MOLETTE	C	D	RÉFÉRENCE	CODE	Prix tarif € HT
OUTIL DE MOLETAGE - MF 21.55.20	R + L	Ø 5÷250	21.5X5X8	20	25	1100500	055000	495,00
OUTIL DE MOLETAGE - MF 21.55.25	R + L	Ø 5÷250	21.5X5X8	25	25	1100700	055001	495,00

### CARACTÉRISTIQUES :

- Réglage symétrique de la position des molettes pour l'ajuster au diamètre de la pièce au moyen d'une broche filetée
- Possibilité de travailler à droite et à gauche en variant la position de la tête
- Tête ajustable en hauteur pour un meilleur alignement des molettes
- Possibilité de correction de l'angle d'attaque
- Indiquée uniquement pour des moletages longitudinaux (F)

TYPES DE MACHINE : TOURS AUTOMATIQUES | MULTIBROCHES | CONVENTIONNELLES | CNC  
PIÈCE DE RECHANGE : EAT 21.55

## MOLETTES

POUR MOLETAGE PAR COUPE HRc 61±1 standard :

- Molettes suivant DIN 403 pour moletages suivant DIN82
- Matériel standard: HSS sans recouvrement
- Fournies aussi bien biseautées que sans biseauter
- Vaste gamme de matériels et recouvrements disponibles
- Surfaces latérales et orifice rectifiés



### RECOUVERMENTS :

- Sans recouvrements (-)
- Nitrure de titane, TiN (T)
- Carbonitrure de titane, TiCN (C)
- Nitruré (N)
- Nitrure de titane et aluminium, TiAlN (A)
- Autres...

### MATIÈRES :

- HSS (-)
- HSS + Co (HC)
- PM (PM)
- PM + Co (PC)
- Autres...

### DIFFÉRENTS TYPES DE BISEAUTÉ :

- Sans biseau (S)
- Un côté biseauté (E)
- Complètement biseauté (F)

Dimensions	Pas standard																
	0.3	0.4	0.5	0.6	0.7	0.8	1.0	1.2	1.4	1.5	1.6	1.8	2.0	2.5	3.0	3.5	4.0
8.9×2.5×4	✓	✓	✓	✓	✓	✓	✓	-	-	-	-	-	-	-	-	-	-
10×3×6	0	0	0	0	0	0	0	-	-	-	-	-	-	-	-	-	-
14.5×3×5	-	✓	✓	✓	✓	✓	✓	✓	-	-	-	-	-	-	-	-	-
15×4×8	-	0	0	0	0	0	0	0	-	-	-	-	-	-	-	-	-
21.5×5×8	-	✓	✓	✓	✓	✓	✓	✓	✓	✓	✓	✓	✓	-	-	-	-
25×6×8	-	✓	✓	✓	✓	✓	✓	✓	✓	✓	✓	✓	✓	-	-	-	-

Légende: ✓ = Stock permanent 0 = Livraison en délai express - = non standard

## TÊTE DE BROCHAGE | POLIPROFILE 3



TÊTE À BROCHER	QUEUE	A	B	C	D	E	L	L	RÉFÉRENCE	CODE	Prix tarif € HT
POLIPROFILE3+M3	MORSE 3 DIN 228	55	22	80	68	22	<10	<14	06010302	056001	692,00
POLIPROFILE3+C16	Ø16	55	22	80	68	22	<10	<14	06010303	056002	692,00
POLIPROFILE3+C20	Ø20	55	22	80	68	22	<10	<14	06010304	056003	692,00
POLIPROFILE3+C25	Ø25	55	22	80	68	22	<10	<14	06010305	056006	692,00
POLIPROFILE3+C2540	Ø25	55	22	80	68	22	<10	<14	06010327	056007	692,00
POLIPROFILE3+W20	WELDON 20	55	22	80	68	22	<10	<14	06010306	056008	702,00
POLIPROFILE3+W25	WELDON 25	55	22	80	68	22	<10	<14	06010307	056009	702,00
POLIPROFILE3+VDI30	VDI30 DIN 69880	55	22	80	68	22	<10	<14	06010309	056011	775,00

### CARACTÉRISTIQUES :

- Outil pour la mécanisation, de façon précise, simple et économique, d'orifices et de structures extérieures de formes variées
- Il peut être utilisé dans plusieurs machines différentes: Fraiseuser, tours, centres d'usinage et perceuses, aussi bien conventionnels que CNC
- Plusieurs tailles pour s'adapter à vos besoins
- Roulements renforcés pur garantir une fiabilité et durabilité maximales

## BROCHE POUR POLIPROFILE 3

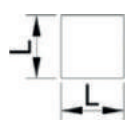

CODE	RÉFÉRENCE	L
06050301	POL3-PC1.2	1.2 mm
06050302	POL3-PC1.5	1.5 mm
06050303	POL3-PC2	2.0 mm
06050304	POL3-PC2.5	2.5 mm
06050305	POL3-PC3	3.0 mm
06050306	POL3-PC4	4.0 mm
06050307	POL3-PC5	5.0 mm
06050308	POL3-PC6	6.0 mm
06050309	POL3-PC7	7.0 mm
06050310	POL3-PC8	8.0 mm
06050311	POL3-PC9	9.0 mm
06050312	POL3-PC10	10.0 mm

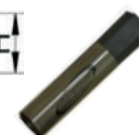

CODE	RÉFÉRENCE	L
06050321	POL3-PH1.2	1.2 mm
06050322	POL3-PH1.5	1.5 mm
06050323	POL3-PH2	2.0 mm
06050324	POL3-PH2.5	2.5 mm
06050325	POL3-PH3	3.0 mm
06050326	POL3-PH4	4.0 mm
06050327	POL3-PH5	5.0 mm
06050328	POL3-PH6	6.0 mm
06050329	POL3-PH7	7.0 mm
06050330	POL3-PH8	8.0 mm
06050331	POL3-PH9	9.0 mm
06050332	POL3-PH10	10.0 mm
06050333	POL3-PH11	11.0 mm
06050334	POL3-PH12	12.0 mm
06050335	POL3-PH14	14.0 mm

PRIX PROMOTIONNELS NET HT - OFFRE VALABLE DANS LA LIMITE DES STOCKS DISPONIBLES - 31-12-2019

## TECHMO

SIEGE SOCIAL  
30 rue de Montaran  
**45400 FLEURY LES AUBRAIS**  
commercial.techmo@techmo.fr  
Tél. : 02 38 61 48 10  
Fax : 02 38 84 39 63

## TECHMO

18 chemin de la Violette  
**31240 L'UNION**  
magasin.toulouse@techmo.fr  
Tél. : 05 61 61 34 35  
Fax : 05 61 61 34 44

## TECHMO

9 rue Laplace  
**33700 MERIGNAC**  
magasin.merignac@techmo.fr  
Tél. : 05 61 61 34 35  
Fax : 05 61 61 34 44

## TECHMO

95 rue Normandie Niemen  
**64121 SERRES CASTET**  
magasin.pau@techmo.fr  
Tél. : 05 59 90 34 10  
Fax : 05 59 90 08 59

## TECHMO

Parc du Chêne  
12 rue du 35e Régiment d'Aviation  
**69500 BRON**  
magasin.vaulx-en-velin@techmo.fr  
Tél. : 02 38 61 48 10  
Fax : 05 38 84 39 63

## SATECH

28, rue Alain Gerbault  
ZAC du panorama  
**72100 LE MANS**  
magasin@satech.fr  
Tél. : 02 43 40 05 05  
Fax : 02 43 40 00 99